



自走式スクリーン シリーズ 2000CT

大塊選別用(20~150mmの選別)

残土、改良土、コンガラなどの選別に!!

小数特例
対応機種



- 現場に持ち込んで即使用可(外部動力不要)。組み立て10秒。
- 小型ながら 70~80m³/hの投入量(最大処理量 150t/h)。
- 上段にはグリズリバーを標準装備。
- 10t セルフでの回送可能。
- 多様なオプションにより、色々な原料に対応。

 PORTAFILL

DISTRIBUTED BY :

JCE Co.,Ltd.



選別フロー図

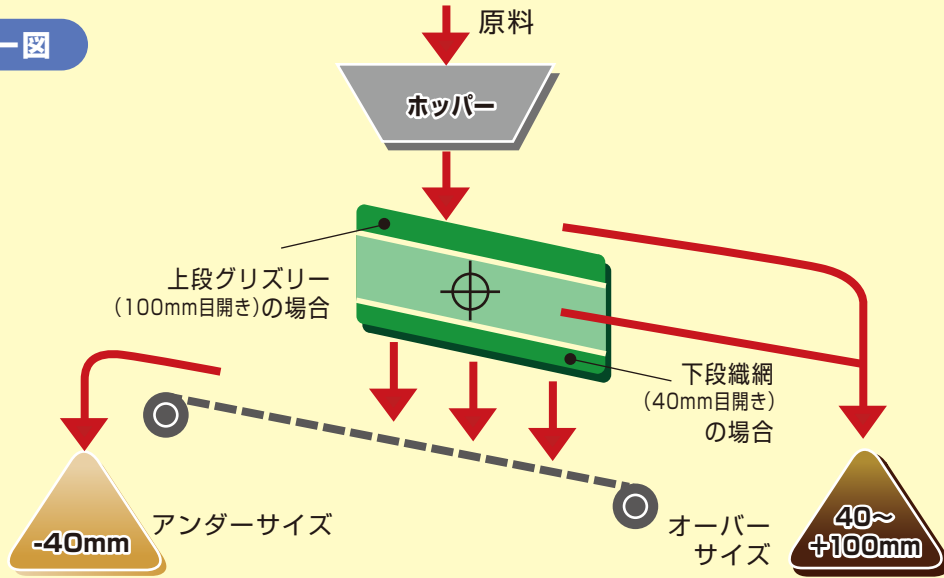

外形寸法図

(単位: mm)

作業時寸法

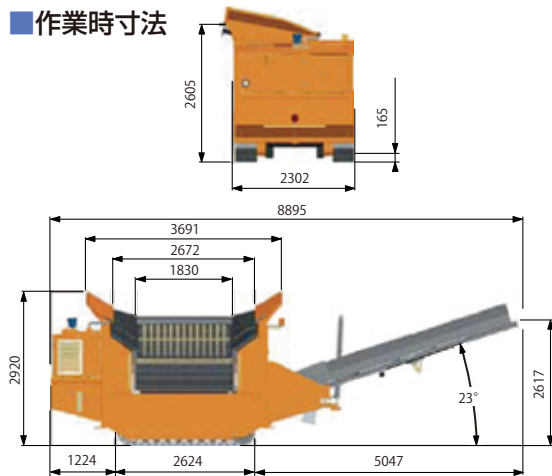

輸送時寸法

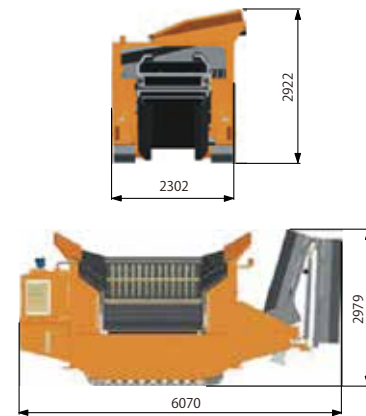

仕様

スクリーンサイズ	1,810×2,290mm
スクリーン数	2段デッキ 上部グリズリー 下部織網サイズ選択可
ベルコン幅	900mm
エンジン	ドイツ
型式	TCD2.2
定格出力	55kW (74HP)
装備質量	10,000kg

オプション

フィンガースクリーン

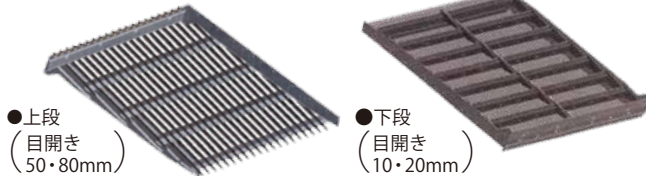

パンチプレート

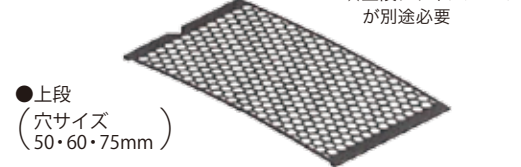

鋼線織網

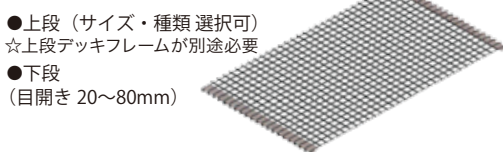

上段デッキフレーム



- 吊り下げ磁選機
- 延長ホッパー

※仕様は改良のため、予告なく変更することがありますので、ご了承ください。

●お問い合わせは

■日本総販売元

環境・リサイクル機械・システムアドバイザー・レンタル・買取・販売

株式会社 ジェイシーイー

本社：〒252-0336

神奈川県相模原市南区当麻3667番地

TEL：042-711-8666 FAX：042-711-8668

E-mail：jhc@jce.ne.jp URL：www.jce.ne.jp